

Audi 200

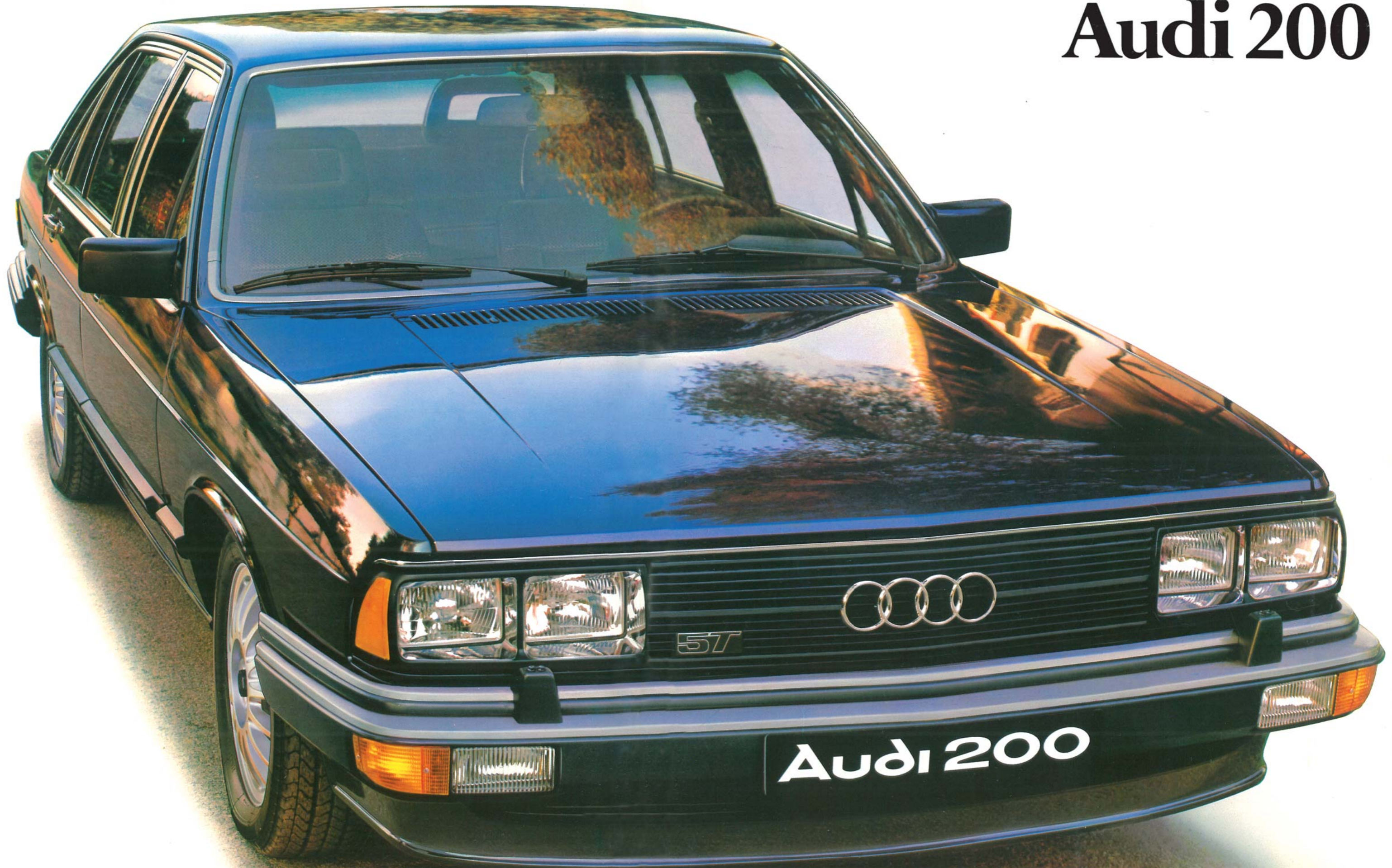

Audi





L'Audi 200. La moins conventionnelle de nos limousines grand confort.

Cette voiture a quelque chose de plus « volontaire » que les autres. Grâce à sa ligne étonnante, à son spoiler singulier et à une disposition nouvelle des phares. Grâce aussi à ses roues particulièrement larges. Et à son châssis hautes performances. Une limousine qui ne s'embarrasse pas d'enjolivures éclatantes. Ses pare-chocs et ses baguettes de protection latérales sont de couleur noire. Même ses chromes ont un aspect argenté mat.

A voiture particulière, moteurs particuliers ! C'est ainsi que l'Audi 200 est équipée d'un moteur cinq cylindres à injection développant 100 kW (136 CV DIN). Et que l'Audi 200 Turbo dispose elle d'un moteur turbo qui accroît la puissance du moteur cinq cylindres à injection et le porte à 125 kW (170 CV DIN). Grâce à ce moteur, l'Audi 200 est devenue la traction avant européenne la plus puissante.

Prenez place dans l'Audi 200. Tel un écran majestueux, son habitacle vous offre, outre un recouvrement velours luxueux, toute une série de caractéristiques exceptionnelles. Le tableau de bord, notamment, est agrémenté d'une console d'instruments élégamment stylisée. Le siège conducteur est réglable, même en hauteur. Et, pour nous, il va sans dire que les agréments de l'Audi 200 englobent également la servo-direction, le verrouillage central ou les lève-vitres électriques.

Bien qu'elle soit peu conventionnelle sous bien des aspects, l'Audi 200 est restée cependant conservatrice sur un point au moins : elle est une Audi typique. Grâce à sa technique parfaite, à sa conception minutieuse et à sa grande longévité.



Audi 200



Son moteur cinq cylindres à injection non-conventionnel est un moteur Audi typique, sous bien des aspects.

Pour créer ce moteur Audi moderne, nos techniciens sont, pour la première fois, « sortis des sentiers battus ». La mise au point de ce moteur équipé d'un nombre de cylindres impair a nécessité de réelles prouesses techniques. Mais cela en valait la peine. Car ce nouveau moteur cinq cylindres à injection réunit à la fois du tempérament et une « culture du fonction-

nement ». Grâce à ses 100 kW (136 CV DIN), il permet d'atteindre une vitesse de pointe de 188 km/h. Et qui plus est, il se caractérise, comme tout moteur Audi, par une grande robustesse et une étonnante sobriété.

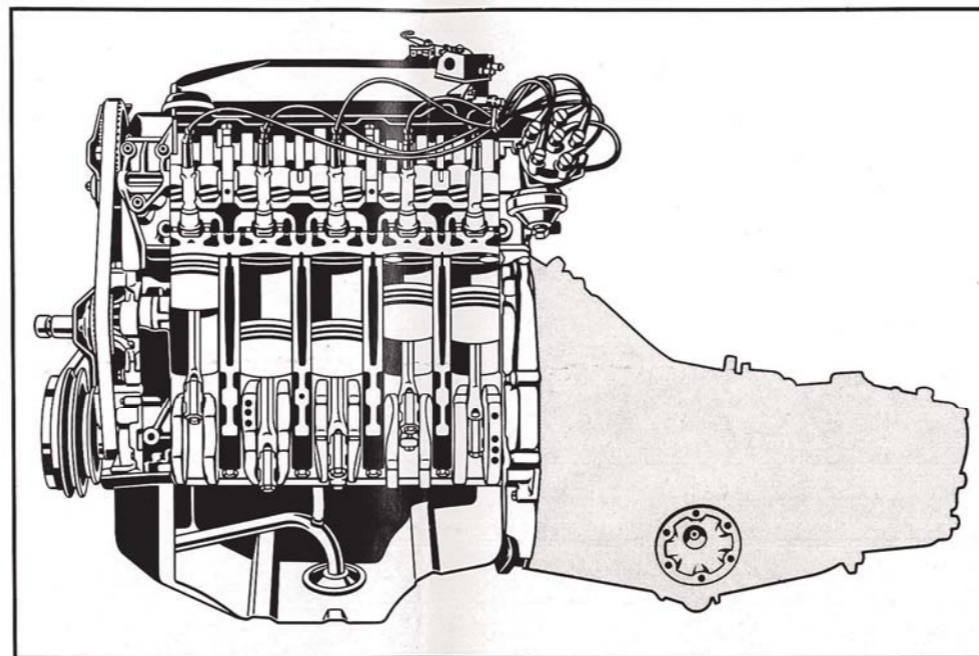

Le moteur de 100 kW (136 CV DIN) : non-conventionnel de par le nombre impair de cylindres.

Le moteur turbo est le fruit de l'évolution du cinq cylindres. Il a permis de réunir une augmentation sensible de la puissance et les qualités typiques Audi.

Le turbo a accru sensiblement la puissance du moteur cinq cylindres à injection de 2,2 litres et l'a portée à 125 kW (170 CV DIN), ce qui correspond à une vitesse de pointe de 202 km/h.

Mais ce seul objectif ne nous aurait pas suffi à mettre au point une Audi Turbo. En fait, le principe du turbo a permis d'obtenir une

fantastique augmentation de puissance sans accroissement de la cylindrée ni élévation du régime. Et puisque le poids du moteur est resté relativement faible, l'Audi 200 Turbo est parfaitement adaptée à la traction avant Audi, avec tous les avantages que cela comporte.

Simultanément, et grâce au prin-

cipe du turbo, l'Audi 200 Turbo offre encore toute une série d'avantages : c'est ainsi que la technologie du turbo exploitant les gaz d'échappement contribue à obtenir des valeurs d'émission favorables et donne ainsi au moteur turbo de l'Audi 200 un caractère nettement anti-polluant. Dans ce même ordre d'idées, mentionnons également la réduction des bruits du moteur grâce à la présence du turbo-chargeur. Les avantages du moteur turbo ne résident cependant pas exclusivement dans son comportement d'émission, mais également dans le tracé de son couple. Vous

ressentez le paisible déploiement d'énergie qui, combiné à la traction avant, assure un excellent comportement routier, spécialement en hiver. Voilà des raisons sages qui parlent en faveur de ce moteur non-conventionnel.

Les deux moteurs, le cinq cylindres à injection et le cinq cylindres à injection et turbo, sont pourvus d'un allumage électronique. Calculant le temps exact d'allumage avec soin, il obtient de ce fait un gain appréciable de consommation.

De plus, ils sont équipés de série d'une boîte de vitesses à cinq rap-

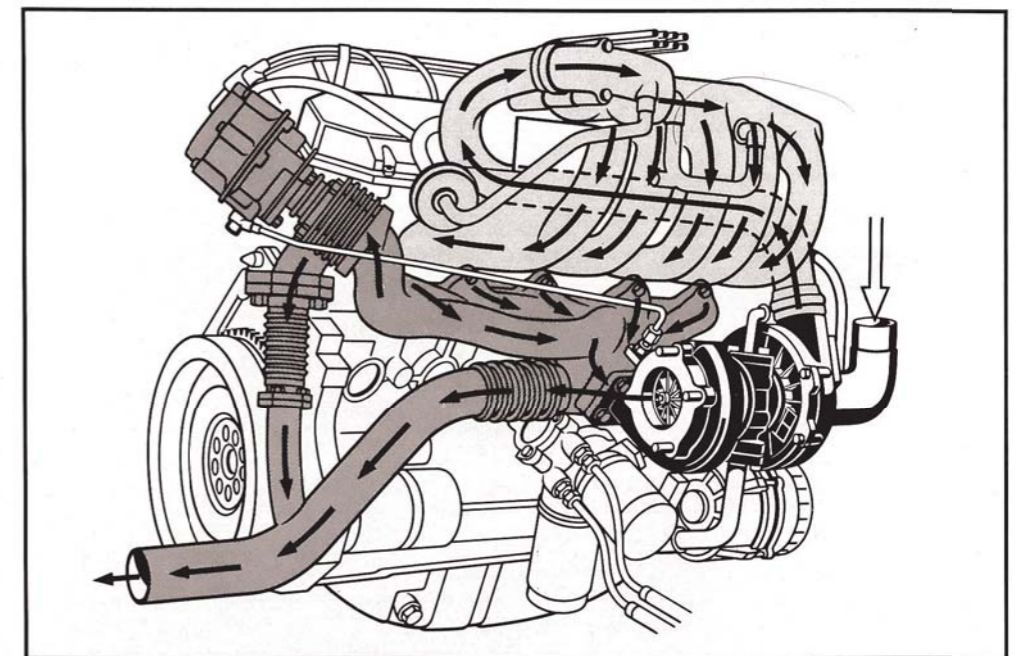

Le turbo assure un gain sensible de puissance.

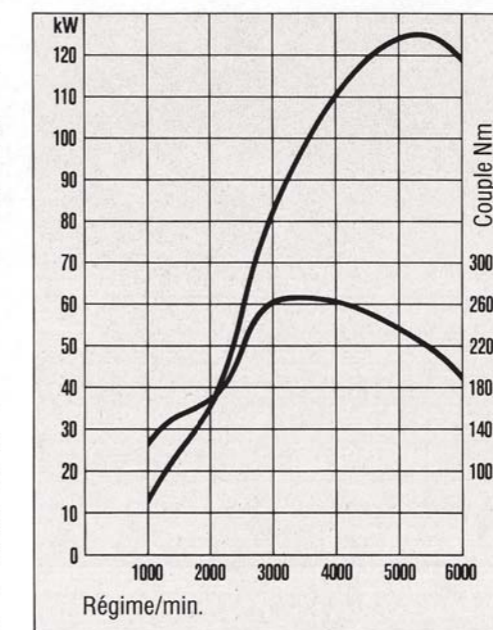

Le diagramme de la puissance et du couple du moteur cinq cylindres à injection équipé du turbo exploitant les gaz d'échappement.

ports ; couplée aux caractéristiques du moteur turbo, elle procure de remarquables performances et accélérations à l'Audi 200 Turbo.

Dans le cas de l'Audi 200 équipée du moteur de 100 kW le cinquième rapport (4+E) abaisse favorablement le régime moteur, donc le niveau sonore et la consommation. Un témoin s'allume au moment où le rapport engagé ne correspond pas au régime de tours du moteur. En passant dans un rapport immédiatement supérieur, le moteur se retrouve à nouveau dans un nombre de tours favorables à l'économie de carburant.



L'Audi 200. Notre grande expérience, des recherches considérables et de nombreux essais lui donnent une technique optimale.

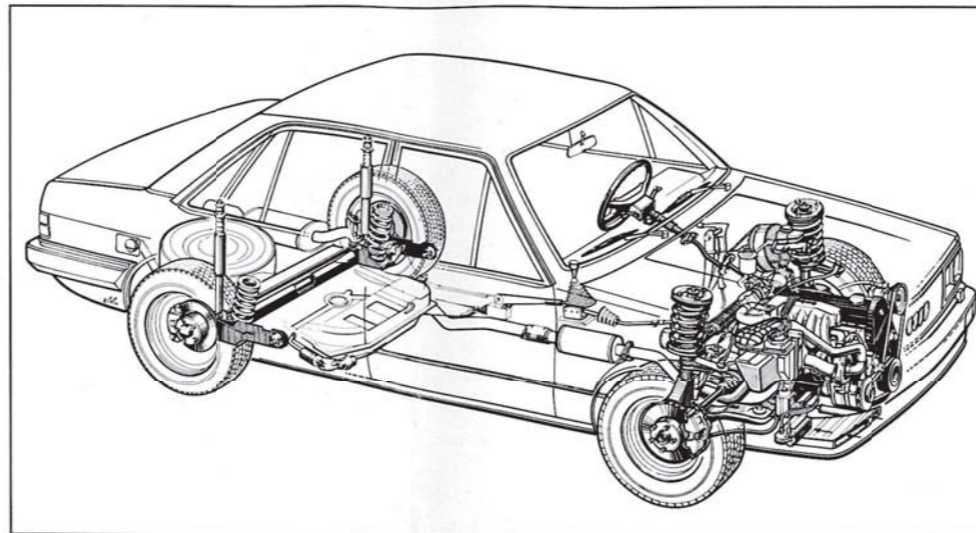

Le châssis de l'Audi 200. Avec son empattement large et sa voie ample. Avec ses freins à disque à l'avant et à l'arrière. Avec jambes de force à l'avant et barres de torsion à l'arrière.

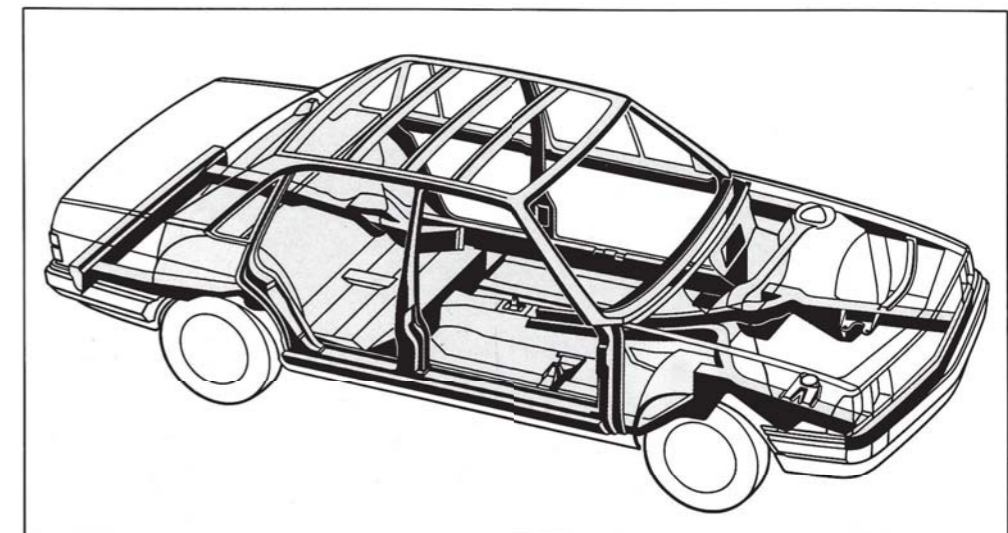

La carrosserie de l'Audi 200. Avec son habitacle dont les angles saillants sont totalement absents et ses longerons déformables de manière contrôlée.



Son châssis hautes performances.

Nous avons mis au point un châssis spécial pour l'Audi 200. Un châssis hautes performances confortable, parfaitement adapté à cette limousine.

Nous voulions être certains que vous puissiez disposer de grandes réserves de sécurité en toutes circonstances. Et nous souhaitions aussi que vous puissiez parcourir de longues distances le plus confortablement possible. L'Audi 200 regroupe les avantages du double circuit de freinage en diagonale et la fiabilité des freins à disque à l'avant et même à l'arrière. Les freins à disque à l'avant sont ventilés intérieurement et surdimensionnés pour répondre aux capacités routières de la voiture. Des dimensions qui trouvent leur correspondance dans les pneus larges et à coupe transversale basse de

dimensions 205/60 HR 15. Le large empattement, la voie large et l'excellente harmonisation de la suspension et de la stabilisation vous font voyager dans des conditions de confort remarquables. Grâce à la servo-direction, vous dirigerez l'Audi 200 avec facilité, en toute sécurité et avec la très grande précision qui correspond à sa technique.

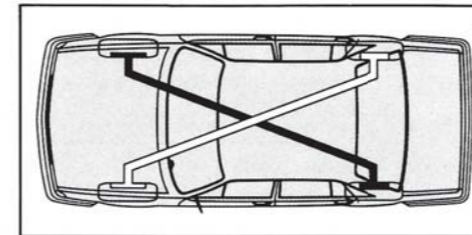

Le double circuit de freinage en diagonale : en cas de défaillance de l'un des circuits, 50% de l'efficacité de freinage se répartissent toujours aussi judicieusement entre les axes avant et arrière.

Les avantages de la traction avant.

Nous avons conservé la traction avant, même pour l'Audi la plus puissante, l'Audi 200 Turbo. Ses avantages se ressentent sur n'im-

porte quelle route, en toutes circonstances : dans les virages, vous constaterez tout particulièrement la fiabilité de la traction avant qui

maintient parfaitement l'Audi 200 dans sa trajectoire. Et, si la route est mouillée ou glissante, elle se caractérise par une tenue de route exemplaire. Tout des avantages qui

permettent à l'Audi 200 d'être mieux adaptée aux conditions hivernales que les autres limousines de conception traditionnelle.

Une sécurité éprouvée.

Les véhicules Audi ne compteraient pas parmi les limousines-routières les plus sûres si leurs grandes réserves de sécurité n'étaient pas alliées à une sécurité passive efficace à laquelle contribue notamment la conception de la carrosserie avec son compartiment passager rigide. Les longerons nouvelle formule à l'avant, caractérisés par un amortissement minutieusement calculé de l'incidence néfaste d'un choc, absorbent une partie importante de l'énergie cinétique. Les portières sont équipées d'origine d'un dispositif de verrouillage de sécurité les empêchant de s'ouvrir lors d'une collision. De nombreux tests de simulation (Crash-Tests) ont démontré non seulement l'efficacité des zones de déformation de l'Audi 200 mais ont favorisé également la mise au point de l'habitacle de l'Audi 200, dont

les angles saillants sont totalement absents.

Le tableau de bord est constitué d'un matériau souple et déformable. Et la colonne de direction est protégée contre une pénétration dangereuse dans l'habitacle grâce à un élément de déclenchement et à une fixation déformable. Le mécanisme de direction est du reste placé derrière l'essieu avant et est ainsi protégé contre les chocs. En outre, les sièges de l'Audi 200 sont solidement ancrés. Des appuie-tête et des ceintures de sécurité à enrouleurs automatiques sont prévus pour quatre occupants. De plus, une ceinture de bassin statique équipe également les sièges arrière.



L'Audi 200. Un confort total et un grand nombre d'agréments extraordinaires.

Les agréments de cette voiture convaincront même les plus exigeants. Le recouvrement velours luxueux confère son cachet particulier à l'habitacle. Prenez place. Vous constaterez combien l'Audi 200 est confortable. Le siège du conducteur est réglable en hauteur. Et nous avons donné un nouveau style au tableau de bord. Par une disposition des instruments conçue spécialement pour votre facilité. Du reste, une simple ballade en Audi 200 vous persuadera. Vous roulez tranquillement grâce aux ceintures automatiques à trois points à l'avant comme à l'arrière, calmement aussi grâce aux nombreuses mesures d'insonorisation, et confortablement.

Par une simple pression sur un levier, vous ouvrez et fermez les fenêtres. Une servo-direction vous facilite grandement la tâche lorsque vous désirez vous garer ou vous parquer. Le système d'aération et de chauffage est très efficace. L'échange d'air constant – les ouïes de ventilation sont disposées sur toute la largeur du tableau de bord – empêche toute lassitude durant les longs trajets.

Le confort des passagers a également retenu toute notre attention. Outre les trois lampes de lecture, l'Audi 200 offre aussi deux cendriers et un allume-cigare aux passagers arrière. En outre, ceux-ci disposent de range-documents amovibles dans les dossiers des sièges avant et de deux oreillers confortables.



Les instruments clairement ordonnés.

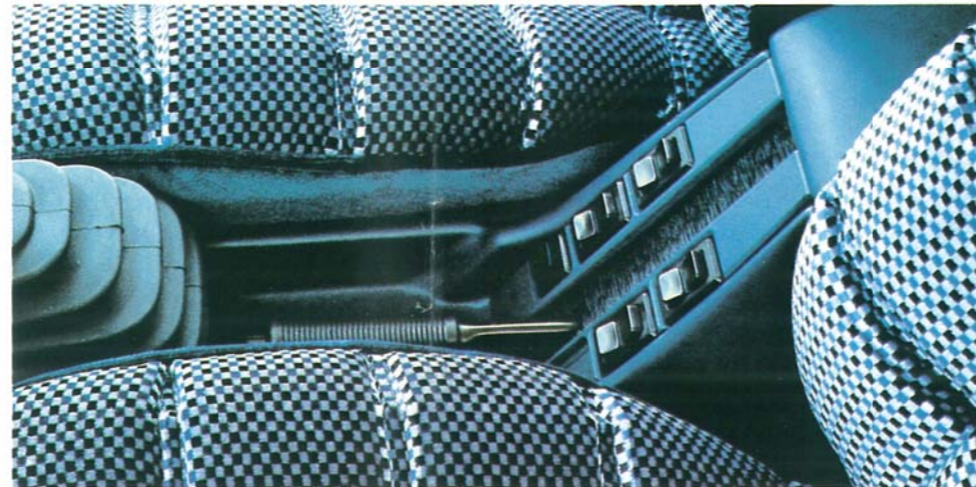

Lève-vitres électriques.



Cendriers, lampe de lecture et allume-cigare à l'arrière.



Range-documents amovibles.

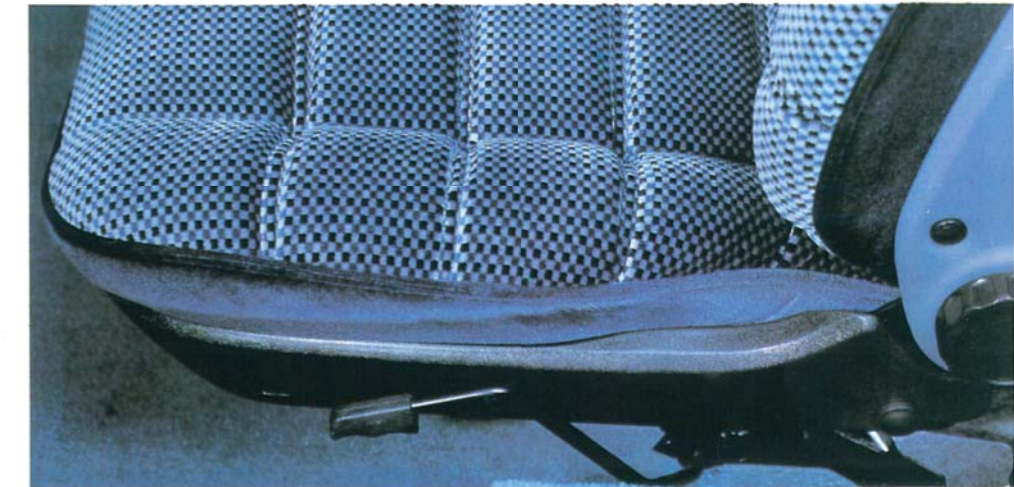

Siège du conducteur réglable en hauteur.



Indicateur de la pression de charge (Turbo).



Appuie-tête à l'arrière.



Ceintures de sécurité pour toutes les places.



Pneus à section transversale basse.



Lave-phares pour une meilleure visibilité.



Pare-brise en verre laminé avec bande colorée.



Verrouillage central.



Miroir extérieur réglable de l'intérieur du côté passager.

Voici les particularités que vous offre l'Audi 200 de série.

L'Audi 200 est déjà remarquable et... remarquable par sa conception extérieure, caractérisée par une peinture métallisée brillante. L'Audi 200 est également livrable en blanc alpes et en noir, sans supplément de prix.

Mais ses particularités s'accompagnent également d'un grand nombre d'agréments. Ainsi la bande colorée verte recouvrant le bord supérieur du pare-brise constitue-t-elle une protection supplémentaire contre les rayons du soleil. Un second rétroviseur, réglable de l'intérieur, du côté passager augmente encore votre sécurité. Et les lave-phares vous permettent de nettoyer vos phares tout en roulant. Les pneus larges à section transversale basse de l'Audi 200 n'ont pas qu'un aspect séduisant, ils assurent aussi une très bonne adhérence au sol.



Installation de climatisation.



Autoradio stéréo avec lecteur de cassettes.



Boîte de vitesses automatique.



Régulateur de la vitesse de croisière.

L'Audi 200. Ces quelques options supplémentaires vous permettent de personnaliser davantage encore cette voiture extraordinaire.

Pour répondre à vos désirs tout particuliers, nous vous présentons quelques détails d'équipement accessibles moyennant suppléments. C'est ainsi que vous avez le choix entre diverses installations musicales. Grâce au toit ouvrant articulé, à commande électrique, vous apprécierez mieux les bienfaits du soleil. Ou encore, vous pourrez rouler toujours dans les mêmes conditions ambiantes avec un système de conditionnement d'air, quelle que soit la température extérieure. Il vous est également possible d'agréments davantage vos déplacements grâce à un régulateur de vitesse de croisière ou à une boîte de vitesses automatique.

Les garnitures de sièges et les couleurs extérieures.

Garniture de sièges de série (velours carré) pour l'Audi 200.

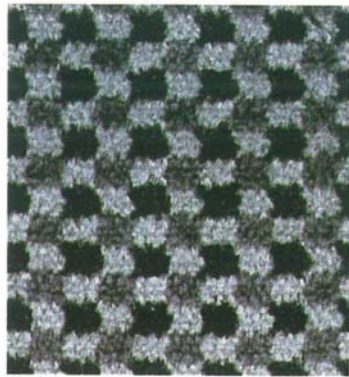

Baltic JD

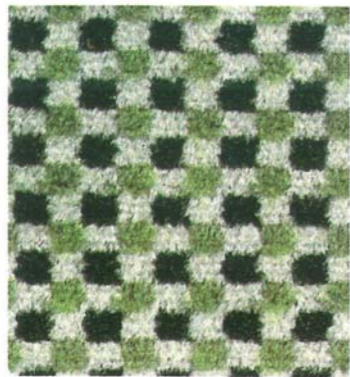

Lierre JU



Négro JW

Couleurs de série pour l'Audi 200.

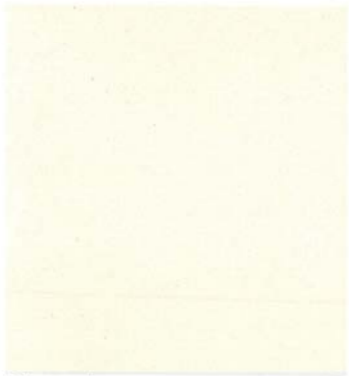

Blanc alpes P1



Vert Lhasa métal W1



Bleu hélios métal W5



Rouge Surinam métal Y2

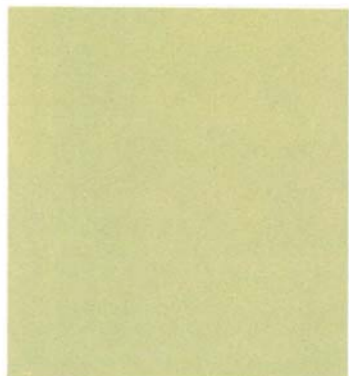

Inari argent métal Y4



Gris météore métal Y5



Beige Gobi métal Y6

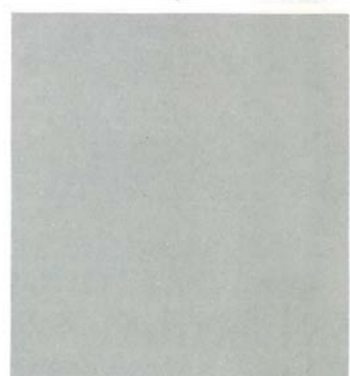

Argent diamant métal Z4

Tableau des combinaisons de couleurs extérieures et des garnitures de sièges.

Audi 200		Teintes extérieures									
		A1	P1	W1	W5	Y2	Y4	Y5	Y6	Z4	
Garniture de sièges (velours carré)	Tableau de bord	Noir	Blanc alpes	Vert Lhasa métal	Bleu hélios métal	Rouge Surinam mét.	Inari argent métal	Gris météore métal	Beige Gobi métal	Argent diamant mét.	
Baltic	Baltic JD										
Lierre	Lierre JU										
Négro	Négro JW										
Garniture de sièges en cuir	Tableau de bord										
Négro	Négro TK										
Beige sierra	Beige sierra TN										

Garniture en cuir (moyennant supplément).

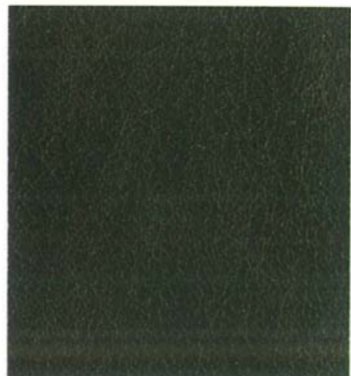

Négro TK

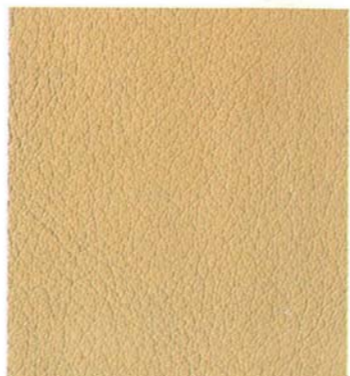

Beige sierra TN

L'impression sur papier ne permet pas toujours la reproduction fidèle des teintes. Ceci est valable tant pour les couleurs extérieures que pour les revêtements des sièges. Votre agent V.A.G dispose de toute une collection d'échantillons aux teintes d'origine.

Outre des caractéristiques techniques étonnantes, l'Audi 200 vous fait bénéficier de toute une série d'avantages que seul un grand constructeur peut vous offrir, à savoir : une garantie étendue et le vaste réseau de service après-vente V.A.G.

Cette garantie ne constitue pas seulement pour vous un gage de qualité. Elle est aussi l'assurance d'avoir fait le bon choix. Elle est valable dans le monde entier.

Si, au cours des 6 premières années, des traces de corrosion devaient apparaître sur la carrosserie

de votre Audi, ce qui nous paraît très improbable étant donné la qualité de nos voitures, nous assumerons les frais inhérents aux réparations.

Condition: au cours de la période couverte par la garantie, la voiture doit être traitée conformé-

ment au manuel d'emploi.

Lors de l'achat d'une Audi, mais tout particulièrement par la suite, nos concessionnaires et ateliers sont toujours à votre disposition.

Les Audi sont livrées dans 120 pays du monde. La législation relative aux transports et à la mise en circulation des véhicules pouvant varier d'un pays à l'autre, les modèles et équipements livrés sont susceptibles de présenter certaines différences par rapport au présent catalogue. Renseignez-vous auprès de votre distributeur V.A.G le plus proche sur les caractéristiques techniques et les équipements fournis.



Votre distributeur V.A.G.